

MODÈLE R3

Vérin type usine 3000 psi

Rendement et valeur supérieurs à long terme

Conçu et fabriqué pour les applications dans des conditions difficiles

Alésage : 4" à 16"

Diamètre de la tige de piston : 2" à 10"

- Fabrication robuste avec des embouts à bride en acier et des tubes à paroi épaisse, pour un service continu de 3 000 psi.
- Douille de tige très longue et robuste avec deux racloirs.
- 4 surplats de serrage sur la tige du piston + option pour accepter le capteur de déplacement linéaire.
- Longueurs de course sur commande.
- Réduction des coûts de conception et de développement.

Aperçu



Notre vérin de type usine 300 psi est conçu pour répondre aux applications les plus difficiles.

Le modèle R3 de Cowan a été conçu pour répondre au besoin des clients qui recherchent un produit plus durable et plus fiable afin de réduire leurs coûts de remplacement et de maintenance. Il en résulte une augmentation de la productivité et de l'efficacité des opérations. Basée sur des spécifications de conception qui ne sont pas soumises aux limitations de la NFPA, le modèle R3 utilise des embouts plus épais, des pistons et des roulements plus gros, des fouloirs d'avant-garde et de nombreuses autres caractéristiques. L'ensemble de ces caractéristiques assure une plus grande fiabilité dans les conditions environnementales et opérationnelles les plus sévères.

Plus de 50 ans d'expérience en matière de conception et de fabrication de vérins.

- Surface d'appui supplémentaire, pour permettre des charges latérales additionnelles
- Fouloirs de conception d'avant-garde, ce qui permet de maintenir l'intérieur du vérin propre, pour une plus grande longévité du joint.
- Deux joints de tige amortisseurs
- Large piston en fonte ductile, pour une longue durée de vie des roulements et des joints.
- Montages sur demande, pour convenir aux différentes applications

Entièrement couvert par la garantie de service et de soutien ainsi que par la garantie de Cowan Dynamics.

Conception et matériaux

Sae Code 62

Ports de bride standards;
BSPP, SAE, NPT aussi offerts

Vis d'assemblage

Qualité 8

Bague d'usure en nylon très résistant (2X)

BZ-PTFE pour temp. haute

Joint de piston à forte charge

Piston plongeur amortisseur

Piston plongeur amortisseur flottant; offre un effet tampon maximal combiné à un démarrage rapide, pour un rendement optimal.

Dispositifs d'étanchéité | Les dispositifs d'étanchéité standards conviennent à l'eau glycolée ou à l'huile minérale standard; des joints température haute sont offerts en option

1er joint de tige | PTFE - Faible frottement et longue durée de vie. Protège le joint secondaire des pics de pression. Permet le passage d'un fin film d'huile assurant la lubrification nécessaire du joint secondaire. Géométrie conçue pour évacuer la pression du côté opposé - pour réduire les risques que la pression reste bloquée entre les joints. Agit comme un racloir interne pour protéger le joint secondaire des contaminants internes

2e joint de tige | PTFE - Faible frottement. Excellente capacité d'étanchéité à basse pression, longue durée de vie

Racloir en téflon bronze

Racloir à double effet assurant un meilleur rendement en matière d'étanchéité

Grattoir de tige métallique

(Standard) Grattoir robuste, élimine la contamination des joints de tige, pour une longue durée de vie.

Bague de retenue

Bague de fouloir type cartouche

AL - bronze

Clapet de non-retour et soupape d'amortissement

| entièrement encastrés, pour plus de sûreté

Matériaux	STANDARD
Tête et chapeau	Acier usiné
Bride	Acier usiné
Barillet	Tube en acier sans soudure rectifié ID *Chromage disponible en option
Dispositif d'étanchéité du barillet	Joint torique en nitrile
Piston	Fonte ductile
Tige de piston	Acier SAE 1045
Fouloir	SAE 660 Bronze
Tirant d'assemblage	Acier stabilisé

Spécifications

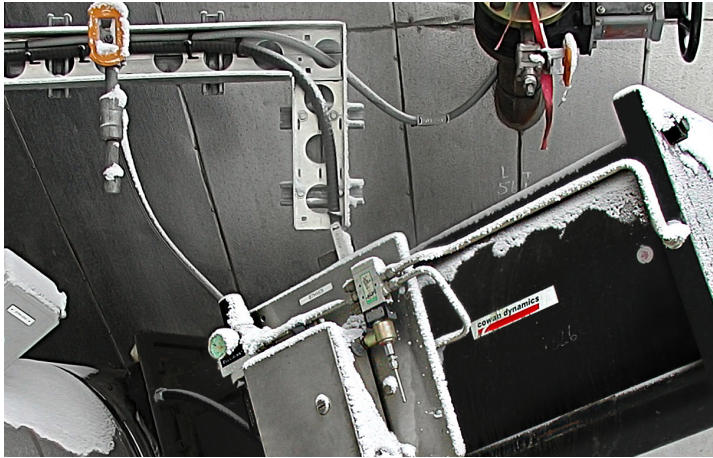

Légende :
Sample Text

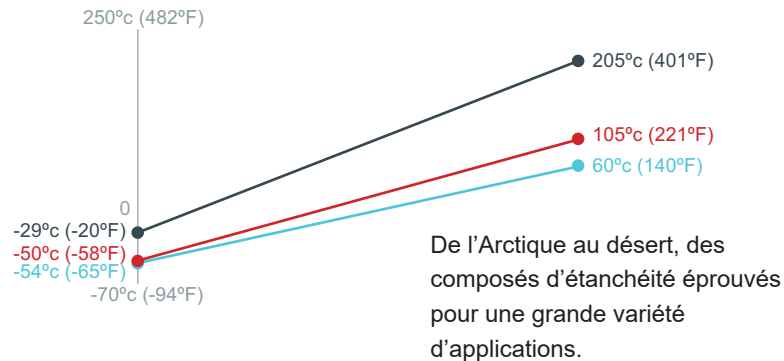

- **Poussée : jusqu'à 367 566 lb**
- **Alésage : 4" - 16"**
- **Configuration : à un étage**
- **Capacité de course : jusqu'à 144"**
- **Pression nominale : 3 000 psi**
- **Taille de tige : 2" à 10"**

Compléments



Interrupteurs de fin de course

Interrupteur unipolaire bidirectionnel de fin de course mécanique, pour indication d'ouverture et de fermeture. Interrupteurs inductifs, interrupteurs à semi-conducteurs, à lames et inductifs sont également disponibles. Préciser la marque et le numéro de pièce.



Disponible en acier 316

Pour les applications corrosives. Comprend des accessoires, tels que des chapes de tige et des supports à œillet.

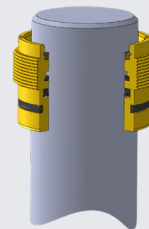

Fouloir GT3 pour les applications dans des conditions difficiles

Dispositif d'étanchéité triple avec deux racloirs. Le grattoir métallique robuste et le racloir à double effet en uréthane éloignent la contamination du joint de tige, pour une longue durée de vie.

- Température basse
- Fabrication en fonte pour les applications où les métaux Montz ne sont pas autorisés.

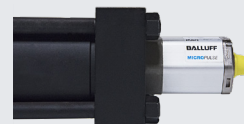

DTL Balluff

DTL Balluff en option, pour une rétroaction continue sur la position. Sorties 4-20mA, 0-10V et numériques disponibles.

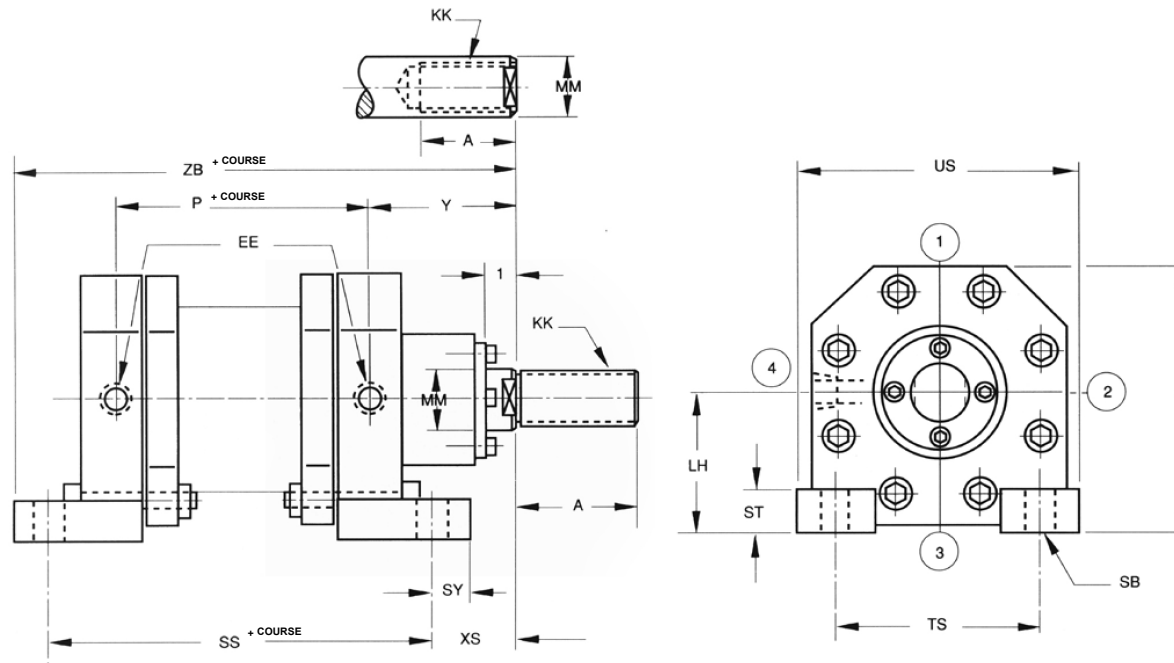

Dimensions (po)													
ALÉSAGE	E	EE (NPT)	LH	P	SB	SS	ST	SY	TS	US	XS	Y	ZB
3	6.13	3/4	3.63	6.00	0.69	11.00	0.88	0.63	5.25	6t.50	3.25	5.75	14.88
4	8.06	3/4	4.50	7.00	0.81	11.50	1.00	0.75	7.00	8.50	3.50	5.75	15.75
5	9.38	1	5.13	7.94	1.06	13.63	1.50	1.00	7.50	9.50	3.50	6 11/32	18.13
6	10.63	1 1/4	5.63	8.38	1.31	15.13	1.88	1.25	8.00	10.50	3.50	6.88	19.88
8	14.00	1 1/4	7.50	9.25	1.56	16.75	2.25	1.50	11.00	14.00	4.00	7.75	22.25
10	17.13	1 1/2	9.00	10.50	1.88	19.63	2.50	1.88	13.00	17.50	4.00	8.56	25.50
12	20.75	1 1/2	11.00	11.38	2.38	20.00	2.75	2.25	15.00	21.00	4.00	8.31	26.25
14	23.75	2	12.75	12.25	2.63	24.00	2.88	2.50	19.00	24.00	4.13	10.00	30.63
16	26.75	2-30	14.00	13.63	3.13	26.50	2.88	3.00	21.00	27.50	4.25	10.69	33.75

Dimensions (po)				
ALÉSAGE	Tige Ø MM	KK	A	Poussée (lb)
3	1.75	1 1/4-12	1.75	13,990
	2.00	1 1/2-12	2.00	11,781
4	2.00	1 1/2-12	2.00	28,274
	2.50	1 7/8-12	2.50	28,973
5	2.50	1 7/8-12	2.50	44,179
	3.50	2 1/2-12	3.50	30,042
6	3.00	2 1/4-12	3.00	63,617
	4.25	3-12	4.25	42,265
8	4.25	3-12	4.25	108,238
	5.75	4-12	5.75	72,896
10	5.00	4-12	5.00	176,714
	7.00	5-12	7.00	120,164
12	5.75	4-12	5.75	261,391
	8.00	5-12	8.00	188,497
14	7.00	6-8	7.00	346,359
	9.00	6-8	9.00	270,963
16	8.00	7-8	8.00	452,391
	10.00	7-8	10.00	367,566

Assemblage - tourillon

Solutions et systèmes d'actionnement pour les environnements les plus difficiles au monde

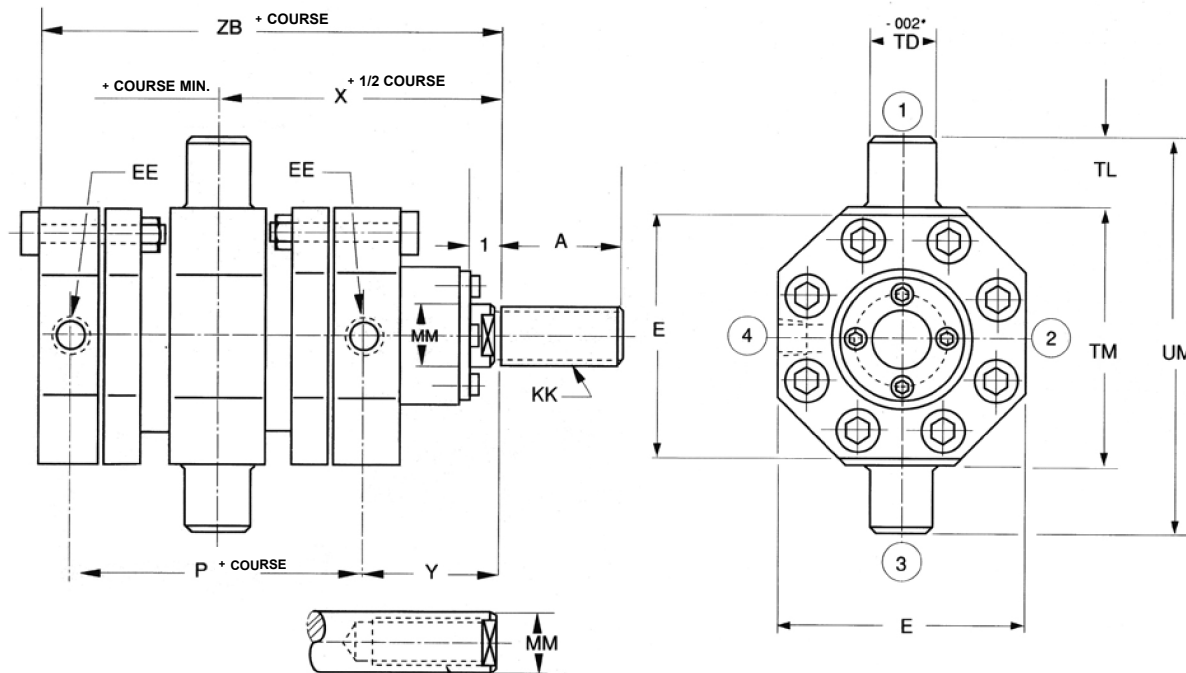

Dimensions (po)											
ALÉSAGE	E	EE (NPT)	P	TD	TL	TM	UM	X	Y	ZB	Course min.
3	5.00	3/4	6.00	1.50	1.63	6.50	9.75	8.75	5.75	12.56	1.50
4	7.13	3/4	7.00	1.75	2.13	8.25	12.50	9.25	5.75	13.63	2.00
5	8.50	1	7.94	2.25	2.63	9.75	15.00	10.31	6.34	15.31	2.38
6	10.00	1 1/4	8.38	2.50	3.00	10.75	16.75	11.06	6.88	16.44	3.25
8	13.00	1 1/4	9.25	3.50	4.25	14.50	23.00	12.38	7.75	18.50	4.75
10	16.25	1 1/2	10.50	4.00	5.25	18.00	28.50	13.81	8.56	20.56	6.00
12	19.50	1 1/2	11.38	5.00	6.25	20.50	33.00	14.00	8.31	21.38	7.75
14	22.00	2	12.25	5.50	6.75	23.00	36.50	16.13	10.00	24.06	8.63
16	25.50	2	13.63	6.50	7.25	26.50	41.00	17.50	10.69	26.38	9.50

Dimensions (po)				
ALÉSAGE	Tige Ø MM	KK	A	Poussée (lb)
3	1.75	1 1/4-12	1.75	13,990
	2.00	1 1/2-12	2.00	11,781
4	2.00	1 1/2-12	2.00	28,274
	2.50	1 7/8-12	2.50	28,973
5	2.50	1 7/8-12	2.50	44,179
	3.50	2 1/2-12	3.50	30,042
6	3.00	2 1/4-12	3.00	63,617
	4.25	3-12	4.25	42,265
8	4.25	3-12	4.25	108,238
	5.75	4-12	5.75	72,896
10	5.00	4-12	5.00	176,714
	7.00	5-12	7.00	120,164
12	5.75	4-12	5.75	261,391
	8.00	5-12	8.00	188,497
14	7.00	6-8	7.00	346,359
	9.00	6-8	9.00	270,963
16	8.00	7-8	8.00	452,391
	10.00	7-8	10.00	367,566

Assemblage - bride avant

Solutions et systèmes d'actionnement pour les environnements les plus difficiles au monde

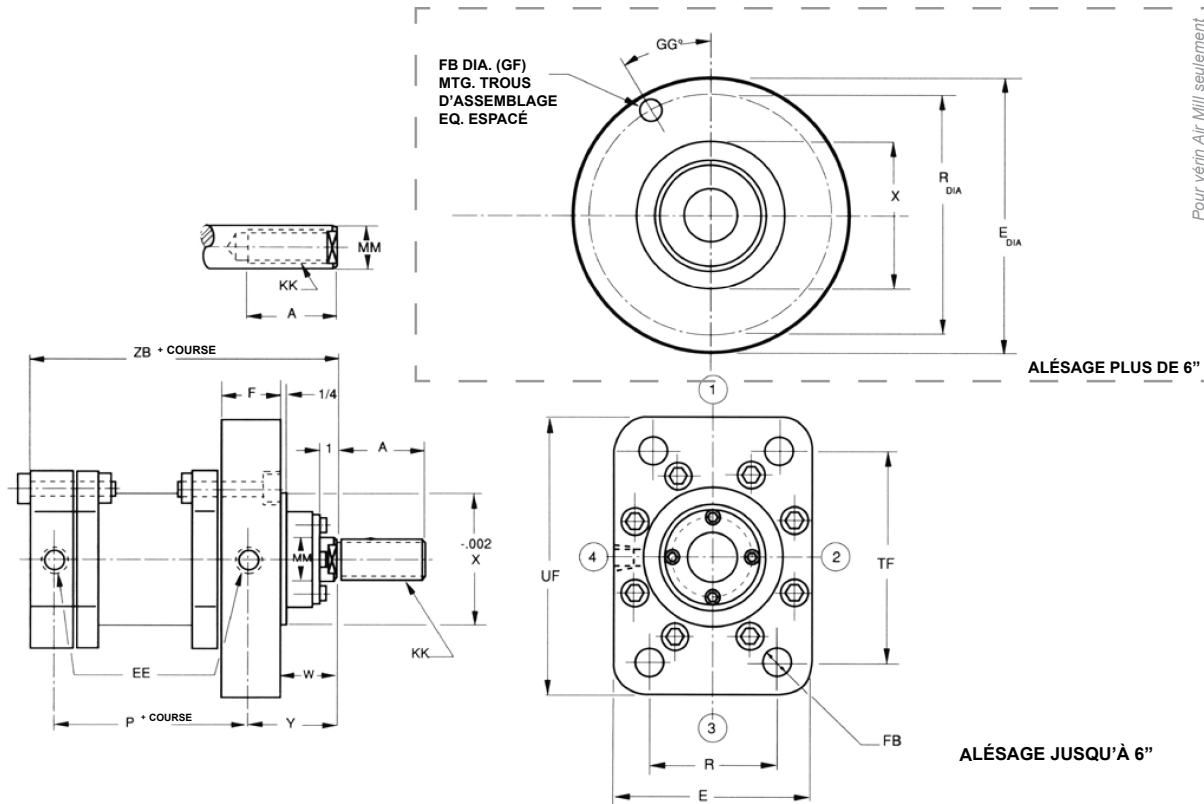

Dimensions (in)												
ALÉSAGE	E	EE (NPT)	F	FB	P	R	TF	UF	W	X	Y	ZB
3	6.25	3/4	2.25	0.94	6.00	4.50	6.75	8.50	3.50	4.75	5.00	11.81
4	8.00	3/4	2.75	1.31	7.00	5.50	8.75	11.25	3.25	6.00	5.13	13.00
5	9.25	1	3.00	1.56	7.94	6.00	10.50	13.50	3.50	6.75	5.47	14.44
6	10.25	1 1/4	3.25	1.81	8.38	7.00	12.75	16.25	3.75	7.50	5.81	15.38
8	14.00	1 1/4	3.75	2.63	9.25	9.00	16.75	21.75	4.25	10.00	6.75	17.50
10	17.00	1 1/2	4.50	2.63	10.50	12.00	18.50	23.50	4.50	11.50	7.50	19.50
12	19.50	1 1/2	5.00	3.13	11.38	13.50	22.00	28.00	4.00	13.00	7.31	20.38
14	22.00	2	5.50	3.63	12.25	15.00	25.00	32.00	5.50	14.50	9.19	23.25
16	25.50	2	6.00	4.13	13.63	17.50	29.00	37.00	6.00	15.75	9.94	25.63

Dimensions (po)				
ALÉSAGE	Tige Ø MM	KK	A	Poussée (lb)
3	1.75	1 1/4-12	1.75	13,990
	2.00	1 1/2-12	2.00	11,781
4	2.00	1 1/2-12	2.00	28,274
	2.50	1 7/8-12	2.50	28,973
5	2.50	1 7/8-12	2.50	44,179
	3.50	2 1/2-12	3.50	30,042
6	3.00	2 1/4-12	3.00	63,617
	4.25	3-12	4.25	42,265
8	4.25	3-12	4.25	108,238
	5.75	4-12	5.75	72,896
10	5.00	4-12	5.00	176,714
	7.00	5-12	7.00	120,164
12	5.75	4-12	5.75	261,391
	8.00	5-12	8.00	188,497
14	7.00	6-8	7.00	346,359
	9.00	6-8	9.00	270,963
16	8.00	7-8	8.00	452,391
	10.00	7-8	10.00	367,566

Assemblage - bride arrière

Solutions et systèmes d'actionnement pour les environnements les plus difficiles au monde

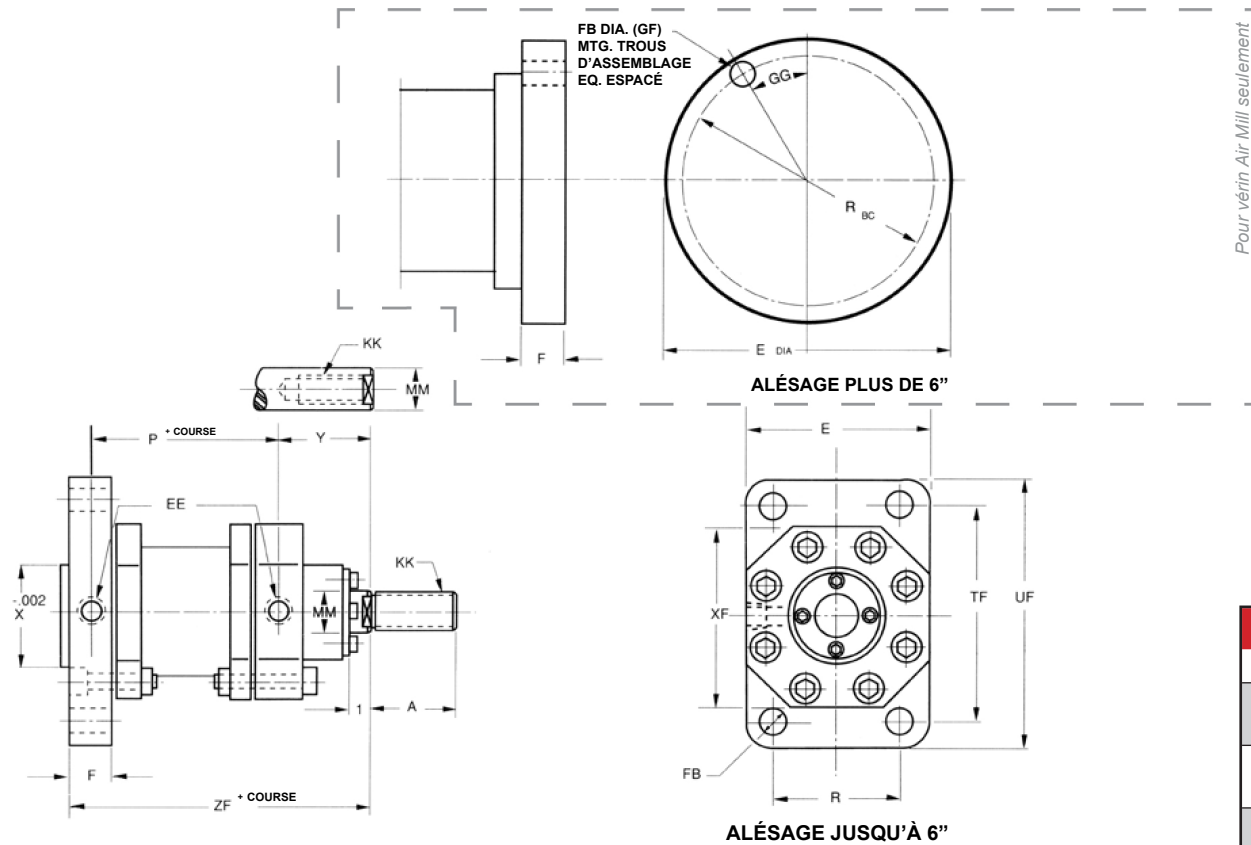

Dimensions (po)												
ALÉSAGE	E	EE (NPT)	F	FB	P	R	TF	UF	X	XF	Y	ZF
3	6.25	3/4	2.00	0.94	6.00	4.50	6.75	8.50	3.63	5.00	5.75	13.00
4	8.00	3/4	2.00	1.31	7.00	5.50	8.75	11.25	4.50	7.13	5.75	13.88
5	9.25	1	2.38	1.56	7.94	6.00	10.50	13.50	5.75	8.50	6.34	15.63
6	10.25	1 1/4	2.63	1.81	8.38	7.00	12.75	16.25	6.50	10.00	6.88	16.69
8	14.00	1 1/4	3.00	2.63	9.25	9.00	16.75	21.75	8.75	13.00	7.75	18.75
10	17.00	1 1/2	3.88	2.63	10.50	12.00	18.50	23.50	10.00	16.25	8.56	21.44
12	19.50	1 1/2	3.88	3.13	11.38	13.50	22.00	28.00	11.50	19.50	8.31	21.88
14	22.00	2	4.38	3.63	12.25	15.00	25.00	32.00	13.00	22.00	10.00	24.81
16	25.50	2	4.75	4.13	13.63	17.50	29.00	37.00	14.25	25.50	10.69	26.63

Dimensions (po)				
ALÉSAGE	Tige Ø MM	KK	A	Poussée (lb)
3	1.75	1 1/4-12	1.75	13,990
	2.00	1 1/2-12	2.00	11,781
4	2.00	1 1/2-12	2.00	28,274
	2.50	1 7/8-12	2.50	28,973
5	2.50	1 7/8-12	2.50	44,179
	3.50	2 1/2-12	3.50	30,042
6	3.00	2 1/4-12	3.00	63,617
	4.25	3-12	4.25	42,265
8	4.25	3-12	4.25	108,238
	5.75	4-12	5.75	72,896
10	5.00	4-12	5.00	176,714
	7.00	5-12	7.00	120,164
12	5.75	4-12	5.75	261,391
	8.00	5-12	8.00	188,497
14	7.00	6-8	7.00	346,359
	9.00	6-8	9.00	270,963
16	8.00	7-8	8.00	452,391
	10.00	7-8	10.00	367,566

Chape mâle

Solutions et systèmes d'actionnement pour les environnements les plus difficiles au monde

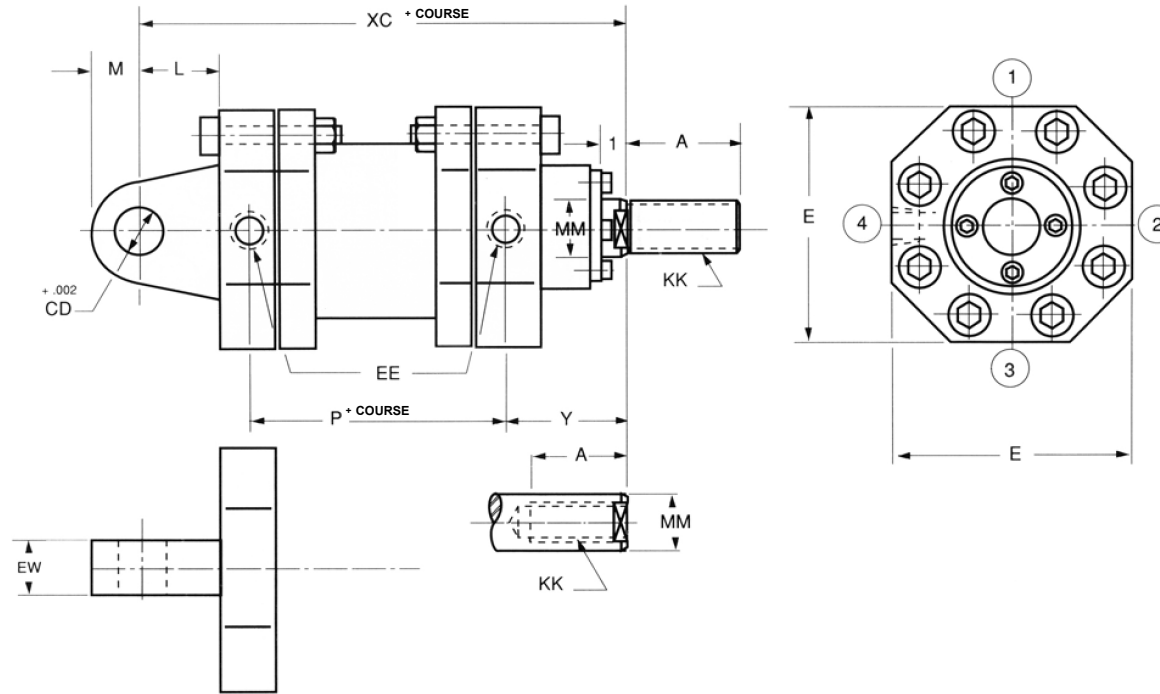

Dimensions (po)				
ALÉSAGE	Rod Ø MM	KK	A	Poussée (lb)
3	1.75	1 1/4-12	1.75	13,990
	2.00	1 1/2-12	2.00	11,781
4	2.00	1 1/2-12	2.00	28,274
	2.50	1 7/8-12	2.50	28,973
5	2.50	1 7/8-12	2.50	44,179
	3.50	2 1/2-12	3.50	30,042
6	3.00	2 1/4-12	3.00	63,617
	4.25	3-12	4.25	42,265
8	4.25	3-12	4.25	108,238
	5.75	4-12	5.75	72,896
10	5.00	4-12	5.00	176,714
	7.00	5-12	7.00	120,164
12	5.75	4-12	5.75	261,391
	8.00	5-12	8.00	188,497
14	7.00	6-8	7.00	346,359
	9.00	6-8	9.00	270,963
16	8.00	7-8	8.00	452,391
	10.00	7-8	10.00	367,566

Dimensions (po)									
ALÉSAGE	EW	CD	E	EE (NPT)	L	M	P	Y	XC
3	2.00	1.38	3/4	0.75	2.44	1.25	6.00	5.75	15.00
4	2.50	1.75	3/4	0.75	3.00	1.63	7.00	5.75	16.63
5	2.50	2.00	1	1.00	3.44	2.00	7.94	6.34	18.75
6	3.00	2.00	1 1/4	1.25	3.81	1.88	8.38	6.88	20.25
8	4.50	3.50	1 1/4	1.25	5.50	4.00	9.25	7.75	23.75
10	5.50	4.00	1 1/2	1.50	5.81	4.50	10.50	8.56	26.38
12	6.50	5.00	1 1/2	1.50	6.75	5.50	11.38	8.31	28.13
14	8.00	5.50	2	2.00	7.31	6.00	12.25	10.00	31.38
16	9.50	6.50	2	2.00	8.25	7.00	13.63	10.69	34.63

Chape femelle

Solutions et systèmes d'actionnement pour les environnements les plus difficiles au monde

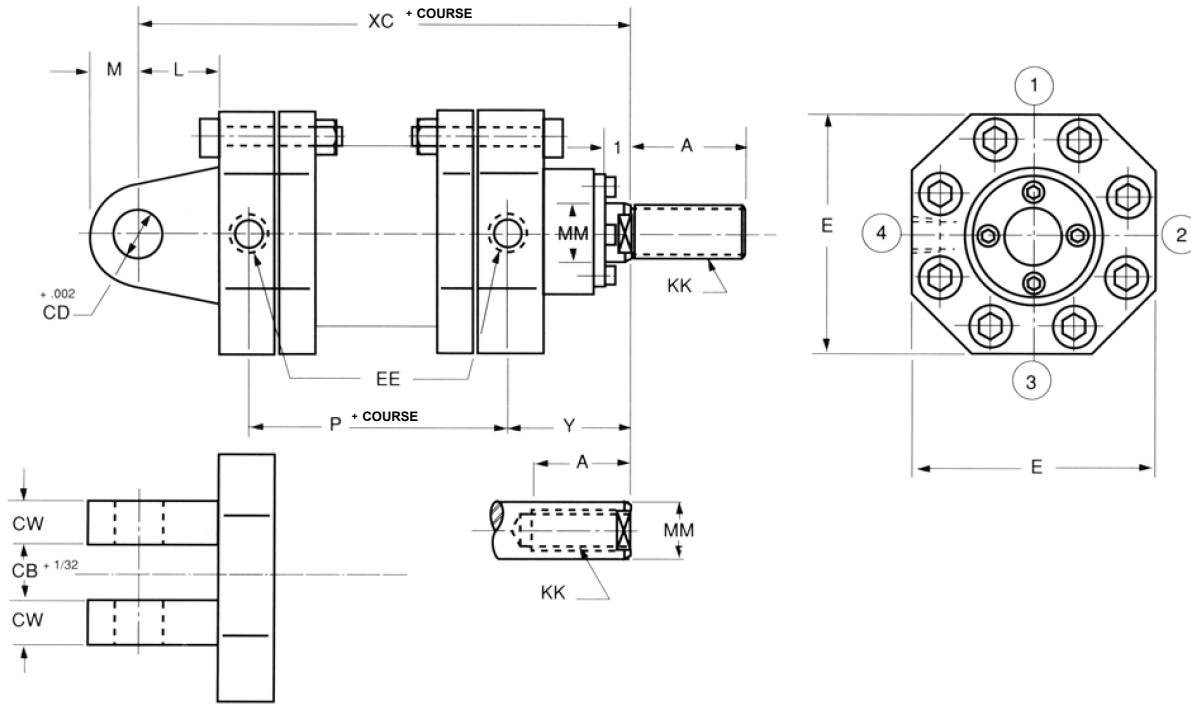

Dimensions (po)										
ALÉSAGE	CB	CD	CW	E	EE (NPT)	L	M	P	Y	XC
3	2.00	1.38	1.00	3/4	0.75	2.44	1.25	6.00	5.75	15.00
4	2.50	1.75	1.25	3/4	0.75	3.00	1.63	7.00	5.75	16.63
5	2.50	2.00	1.25	1	1.00	3.44	2.00	7.94	6.34	18.75
6	3.00	2.00	1.50	1 1/4	1.25	3.81	1.88	8.38	6.88	20.25
8	4.50	3.50	2.25	1 1/4	1.25	5.50	4.00	9.25	7.75	23.75
10	5.50	4.00	2.75	1 1/2	1.50	5.81	4.50	10.50	8.56	26.38
12	6.50	5.00	3.25	1 1/2	1.50	6.75	5.50	11.38	8.31	28.13
14	8.00	5.50	4.00	2	2.00	7.31	6.00	12.25	10.00	31.38
16	9.50	6.50	4.75	2	2.00	8.25	7.00	13.63	10.69	34.63

Dimensions (po)				
ALÉSAGE	Tige Ø MM	KK	A	Poussée (lb)
3	1.75	1 1/4-12	1.75	13,990
	2.00	1 1/2-12	2.00	11,781
4	2.00	1 1/2-12	2.00	28,274
	2.50	1 7/8-12	2.50	28,973
5	2.50	1 7/8-12	2.50	44,179
	3.50	2 1/2-12	3.50	30,042
6	3.00	2 1/4-12	3.00	63,617
	4.25	3-12	4.25	42,265
8	4.25	3-12	4.25	108,238
	5.75	4-12	5.75	72,896
10	5.00	4-12	5.00	176,714
	7.00	5-12	7.00	120,164
12	5.75	4-12	5.75	261,391
	8.00	5-12	8.00	188,497
14	7.00	6-8	7.00	346,359
	9.00	6-8	9.00	270,963
16	8.00	7-8	8.00	452,391
	10.00	7-8	10.00	367,566

Tenon latéral

Solutions et systèmes d'actionnement pour les environnements les plus difficiles au monde

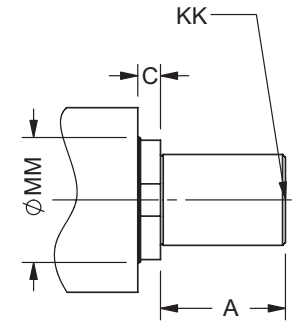
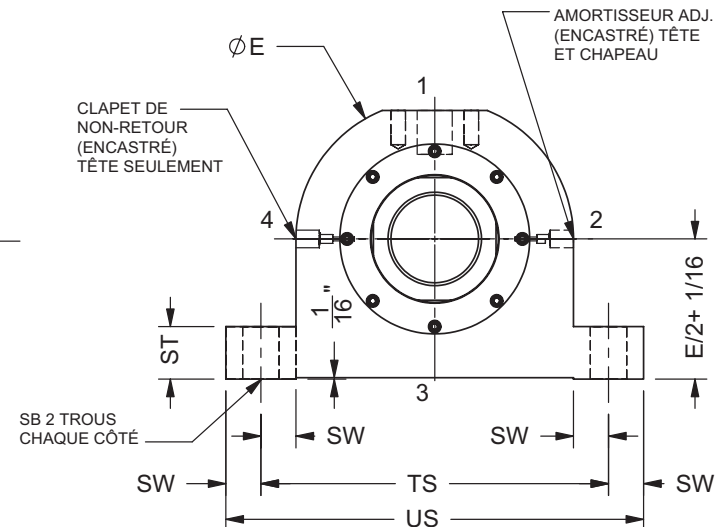
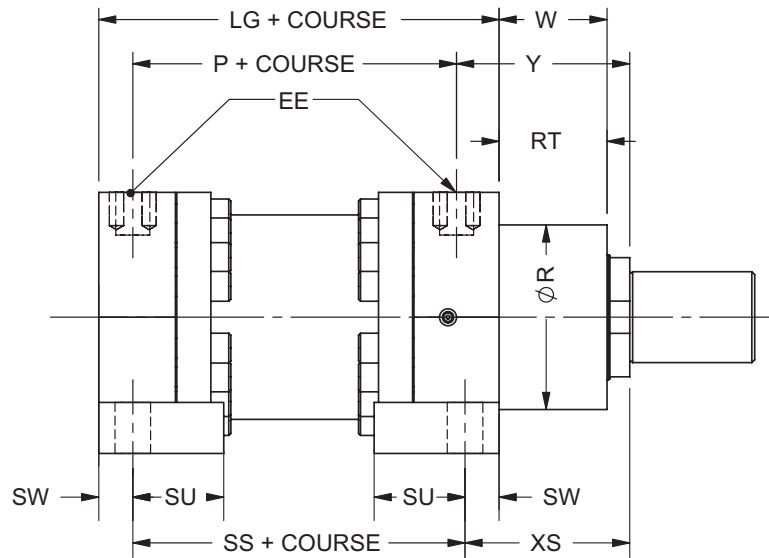

Dimensions (po)															
ALÉSAGE	E	EE (NPT)	W	Y	P	LG	R	RT	SS	ST	SU	SW	TS	US	XS
4		0.75		5.75	7.00				11.50	1.00		0.75	7.00	8.50	3.50
5		1.00		6.34	7.94				13.63	1.50		1.00	7.50	9.50	3.50
6		1.25		6.88	8.38				15.13	1.88		1.25	8.00	10.50	3.50
8		1.25		7.75	9.25				16.75	2.25		1.50	11.00	14.00	4.00
10		1.50		8.56	10.50				19.63	2.50		1.88	13.00	17.50	4.00
12		1.50		8.31	11.38				20.00	2.75		2.25	15.00	21.00	4.00
14		2.00		10.00	12.25				24.00	2.88		2.50	19.00	24.00	4.13
16		2.00		10.69	13.63				26.50	2.88		3.00	21.00	27.50	4.25

Dimensions (po)					
ALÉSAGE	Rod Ø MM	KK	A	C	Poussée (lb)
4	2.00	1 ½-12	2.00		28,274
	2.50	1 7/8-12	2.50		28,973
5	2.50	1 7/8-12	2.50		44,179
	3.50	2 ½-12	3.50		30,042
6	3.00	2 ¼-12	3.00		63,617
	4.25	3-12	4.25		42,265
8	4.25	3-12	4.25		108,238
	5.75	4-12	5.75		72,896
10	5.00	4-12	5.00		176,714
	7.00	5-12	7.00		120,164
12	5.75	4-12	5.75		261,391
	8.00	5-12	8.00		188,497
14	7.00	6-8	7.00		346,359
	9.00	6-8	9.00		270,963
16	8.00	7-8	8.00		452,391
	10.00	7-8	10.00		367,566

Palier sphérique

Solutions et systèmes d'actionnement pour les environnements les plus difficiles au monde

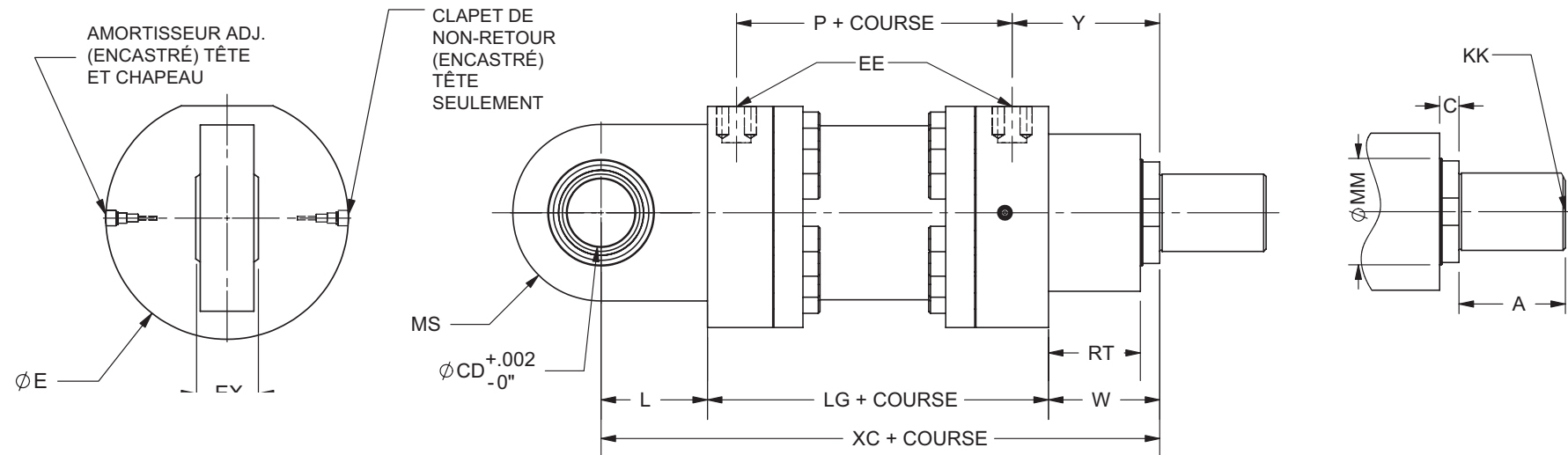

MODÈLE	TAILLE D'ALÉSAGE	DIAMÈTRE DE TIGE	STYLE DES FILETS DE TIGE	AMORTISSEUR	POSITION DE L'AMORTISSEUR	
R3	H - 4" K - 5" L - 6" M - 7" N - 8"	P - 10" R - 12" S - 14" T - 16"	J - 2" K - 2 1/2" L - 3" M - 3 1/2" N - 4" P - 4 1/2"	R - 5" S - 5 1/2" W - 7" X - 8" V - 9" Y - 10"	N2 - Mâle intermédiaire M2- Mâle intermédiaire métrique *Communiquer avec Cowan pour obtenir les tailles	5C - Deux extrémités réglables 6C – Extrémité tête réglable 7C – Extrémité chapeau réglable 8 – Aucun
					Omettre si aucun amortisseur CXX XX Indique la position, ex: 23 = pos. 2 tête, pos. 3 chapeau	
DIAM. TIGE DOUBLE	STYLE DE FILETS 2 ^E TIGE	ORIFICE	DISPOSITIF D'ÉTANCHÉITÉ	ASSEMBLAGE		
Omettre si non requis DJ2 - 2" DK2 - 2 1/2" DL2 - 3" DM2 - 3 1/2" DN2 - 4" DP2 - 4 1/2"	DR2 - 5" DS2 - 5 1/2" DW2 - 7" DX2 - 8" DV2 - 9" DY2 - 10"	RM2 - 2e tige: mâle intermédiaire métrique *Communiquer avec Cowan, pour les tailles	GXX - SAE bride code 62 FXX - SAE bride code 61 SXX - SAE NXX - NPT BXX - BSPP MXX - ISO XX Indique la position, ex: 12 = pos. 1 tête, pos. 2 chapeau	N - Dispositifs standard F - Température haute L - Température basse E - EPDM	PR1 Chape fixée sur chapeau (avec boulon de chape) PR3 Chape mâle (avec boulon de pivot) SR2 Tenons latéraux TR1 Tourillon de tête TR2 Tourillon de chapeau TR4 Tourillon intermédiaire SRB Roulement sphérique X0 Aucun assemblage	
OPTIONS	Consulter l'usine, pour obtenir d'autres codes d'options					

EXEMPLE

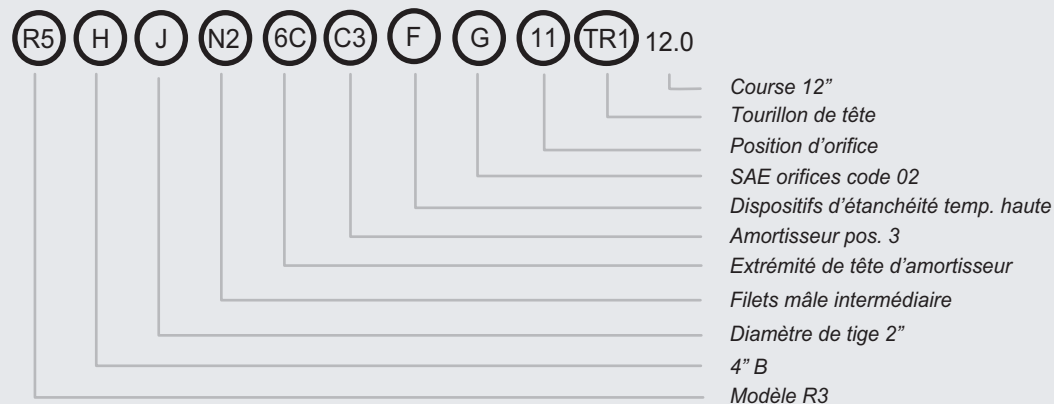

Articles connexes

Se rendre sur notre site Web pour télécharger ou obtenir un catalogue imprimé.



Solutions :

- **Actionneurs de vannes**
- **Systèmes à sécurité intégrée**
- **Panneaux de commande de processus numériques**
- **Panneaux de commande de processus pneumatiques**

Pour obtenir des renseignements techniques ou commerciaux :

Siège social/Usine :

6194, Notre Dame Ouest
Montréal, Québec H4C 1V4
SANS FRAIS : 855341-3415
info@cowandynamics.com

f /cowandynamics

in /company/cowan-dynamics

You Tube /cowandynamics

